

PROGELIFT

PINZE PER BLOCCHI CATALOGO



024

L'AZIENDA

Da oltre un trentennio **PROGELIFT** progetta, costruisce e commercializza attrezzature e sistemi di sollevamento e trasporto.

Grazie alla **ricerca** e allo **sviluppo tecnico** siamo in grado di progettare qualsiasi tipo di attrezzatura speciale per il sollevamento su necessità del richiedente. PROGELIFT ha realizzato attrezzature per Enti pubblici, importanti società italiane ed estere: ha la risposta e la soluzione adeguate ai problemi di sollevamento dei carichi, anche per aziende medio piccole.

Ogni nostra attrezzatura viene collaudata internamente e si eseguono i collaudi anche presso la sede di utilizzo dell'attrezzatura stessa, a richiesta. Si eseguono **certificazioni** di attrezzature esistenti se risultanti funzionali e adeguate in seguito a verifica. Siamo la risposta a tutti i quesiti di sollevamento, anche speciali e su misura.

Ogni prodotto viene fornito con la **dichiarazione di conformità, la marchiatura CE e i manuali d'uso e manutenzione in Italiano**. Documentazioni redatte in lingue diverse sono rilasciate a titolo oneroso su richiesta. Forniture di documentazioni ulteriori e/o diverse, possono essere effettuate su richiesta.

Presso il nostro sito potrete trovare le linee guida per poterci esporre in maniera efficace le vostre necessità, corredando la richiesta con eventuale materiale fotografico, da inoltrare alla mail **commerciale@progelift.com**. Verrete contattati per discutere le eventuali soluzioni possibili.

STANDARD

- ✓ **Qualità e varietà della produzione**
- ✓ **Personalizzazione delle attrezzature in base ad esigenze specifiche dell'acquirente**
- ✓ **Prezzi concorrenziali**
- ✓ **Personale qualificato in grado di guidarvi verso l'acquisto più idoneo alle vostre necessità**
- ✓ **Marchiatura CE**



Indice

L'azienda Storia, progettazione, produzione e vendita. I prodotti e servizi offerti.	02
Pinze ribaltanti Misure di portata e presa massime. Caratteristiche generali.	04
Pinze lato lungo Misure di portata e presa massime. Caratteristiche generali.	05
Pinze lato corto Misure di portata e presa massime. Caratteristiche generali.	06
Pinze su misura Pinze fuori catalogo realizzabili in base alle esigenze del cliente.	07
Pinze per casseri e blocchi Misure di portata e presa massime. Caratteristiche generali.	08
Pinze casseri cravatte Misure di portata e presa massime. Caratteristiche generali.	09
Pinze casseri cravatte combo Misure di portata e presa massime. Caratteristiche generali.	10
Dati per richiesta d'offerta Dati utili per richiedere un'offerta. Contatti	11

PINZE RIBALTANTI

La pinza ribaltante consente di sollevare, movimentare e ruotare i blocchi.

RIBALTANTI



ROTAZIONE GANASCE



PINZA RIBALTANTE



CARATTERISTICHE

È una pinza auto serrante che sfrutta un sistema a leve e che viene azionata dalla forza peso generata dal blocco stesso. La forza peso del blocco genera una forza di attrito, tramite pastiglie opportunamente sagomate e temprate fissate alle flange pivotanti ed in contatto con il blocco, sufficiente al sollevamento in sicurezza. La pinza è provvista di un sistema meccanico a sgancio manuale che permette la presa del blocco e un riaggancio automatico per la trattenuta in apertura della pinza. Questa pinza può essere usata sia per movimentare i blocchi che per ruotarli. È dotata di un fermo che permette di bloccare le ganasce, mantenendo così il carico in verticale.

CODICE ART.	PORTATA	APERTURA ← →
PZ9SM1DF	TON. 9	mm. 3070
PZ12SM2DF	TON. 12	mm. 3270

- Pinza auto serrante azionata dalla forza peso
- Flange pivotanti per rotazione blocchi
- Sistema semiautomatico per presa e rilascio carico
- Fermo di mantenimento ganasce verticali



Tutte le attrezzature sono fornite di certificazione CE, verbale di collaudo e libretto d'uso e manutenzione

PINZE LATO LUNGO

La pinza di presa su lato lungo è conformata per la presa e il sollevamento dei blocchi, posizionandosi sul lato lungo di questi.

LATO LUNGO



PINZA LATO LUNGO



CARATTERISTICHE

È una pinza auto serrante che sfrutta un sistema a leve e che viene azionata dalla forza peso generata dal blocco stesso. La forza peso del blocco genera una forza di attrito, tramite pastiglie opportunamente sagomate e temprate fissate alle flange e in contatto con il blocco, sufficiente al sollevamento in sicurezza. La pinza è provvista di un sistema automatico bistabile che permette l'apertura e la chiusura della stessa.

CODICE ART.	PORTATA	APERTURA ← →
PZ9SM1BD	TON. 9	mm. 3070
PZ12SM2BD	TON. 12	mm. 3270

- Pinza auto serrante azionata dalla forza peso
- Pastiglie sagomate e temprate
- Sistema automatico bistabile per apertura e chiusura



Tutte le attrezzature sono fornite di certificazione CE, verbale di collaudo e libretto d'uso e manutenzione

PINZE LATO CORTO

Le pinze di presa su lato corto sono conformate per la presa e il sollevamento di blocchi, posizionandosi sul lato corto degli stessi.

PINZA PRESA LATO CORTO



CARATTERISTICHE

È una pinza auto serrante conformata per il sollevamento di blocchi che agisce tramite chiusura a gravità con quattro ganasce di presa, a tre pastiglie temprate cadauna. La forza peso del blocco genera una forza di attrito, tramite pastiglie opportunamente sagomate e temprate, sufficiente al sollevamento in sicurezza. La pinza è provvista di un meccanismo automatico bistabile, azionato dallo stesso peso della pinza, che permette l'apertura e la chiusura della stessa.

CODICE ART.	PORTATA	APERTURA ↔
PZ9SM1AC	TON. 9	mm. 1250

- Pinza auto serrante azionata dalla forza peso
- Pastiglie sagomate e temprate
- Sistema automatico bistabile per apertura e chiusura



Tutte le attrezzature sono fornite di certificazione CE, verbale di collaudo e libretto d'uso e manutenzione

PINZA PRESA LATO CORTO

CARATTERISTICHE

È una pinza auto serrante conformata per il sollevamento di blocchi che agisce tramite chiusura a gravità con quattro ganasce di presa, a tre pastiglie temprate cadauna. La forza peso del blocco genera una forza di attrito, tramite pastiglie opportunamente sagomate e temprate, sufficiente al sollevamento in sicurezza. La pinza è provvista di un meccanismo automatico bistabile, azionato dallo stesso peso della pinza, che permette l'apertura e la chiusura della stessa.

CODICE ART.	PORTATA	APERTURA ↔
PZ12SM2AC	TON. 12	mm. 1650

- Pinza auto serrante azionata dalla forza peso
- Pastiglie sagomate e temprate
- Sistema automatico bistabile per apertura e chiusura



Tutte le attrezzature sono fornite di certificazione CE, verbale di collaudo e libretto d'uso e manutenzione

PRODUZIONE SPECIALE

PROGELIFT offre la possibilità di realizzare attrezzature personalizzate in base alle vostre esigenze. Per ogni attrezzatura non a catalogo si prega di inviare una mail a commerciale@progelift.com

PINZA PRESA SPESSORE



CARATTERISTICHE

È una pinza realizzata secondo specifiche esigenze del cliente, con un'apertura massima di presa di mm. 830 e una portata massima di TON. 9. È una pinza auto serrante conformata per il sollevamento di blocchi che agisce tramite chiusura a gravità con quattro ganasce di presa, a tre pastiglie temprate cadauna. La forza peso del blocco genera una forza di attrito, tramite pastiglie opportunamente sagomate e temprate, sufficiente al sollevamento in sicurezza. La pinza è provvista di un meccanismo automatico bistabile, azionato dallo stesso peso della pinza, che permette l'apertura e la chiusura della stessa.

CODICE ART.	PORTATA	APERTURA ↔
PB9S12	TON. 9	mm. 830

- Pinza auto serrante azionata dalla forza peso
- Pastiglie sagomate e temprate
- Sistema automatico bistabile per apertura e chiusura



Tutte le attrezzature sono fornite di certificazione CE, verbale di collaudo e libretto d'uso e manutenzione

PINZA PRESA LATO CORTO

CARATTERISTICHE

È una pinza realizzata secondo specifiche esigenze del cliente, con un'apertura massima di presa di mm. 1250 e una portata massima di TON. 8. È una pinza auto serrante conformata per il sollevamento di blocchi che agisce tramite chiusura a gravità con quattro ganasce di presa, a tre pastiglie temprate cadauna. La forza peso del blocco genera una forza di attrito, tramite pastiglie opportunamente sagomate e temprate, sufficiente al sollevamento in sicurezza. La pinza è provvista di un meccanismo automatico bistabile, azionato dallo stesso peso della pinza, che permette l'apertura e la chiusura della stessa.

CODICE ART.	PORTATA	APERTURA ↔
PZ8SM1GH	TON. 8	mm. 1250

- Pinza auto serrante azionata dalla forza peso
- Pastiglie sagomate e temprate
- Sistema automatico bistabile per apertura e chiusura



Tutte le attrezzature sono fornite di certificazione CE, verbale di collaudo e libretto d'uso e manutenzione

La pinza per casseri e blocchi, combinata, permette la presa e il sollevamento di casseri e di blocchi, tramite un sistema di leve manuali.



CASSERI

PINZA CASSERI E BLOCCHI



Pinza per blocchi



Pinza per casseri

CARATTERISTICHE

La pinza per casseri è dotata di azionamento a vite per la chiusura manuale delle staffe di presa e sollevamento del cassero, con e senza blocco.

La pinza per blocchi combinata è dotata di leva ad azionamento manuale che permette l'azione di presa sui blocchi. La pinza per blocchi è provvista di un sistema meccanico a sgancio manuale che permette la presa del blocco e un riaggancio automatico per la trattata in apertura della pinza.

CODICE ART.	PORTATA	APERTURA ← →
PZ918C01	TON.9 / TON.18	mm. 1250
PZ1218C02	TON.12 / TON.18	mm. 1650

- Pinza combinata per presa casseri e blocchi
- Leva chiusura manuale staffe per sollevamento cassero
- Leva azionamento manuale per la presa sui blocchi



Tutte le attrezzature sono fornite di certificazione CE, verbale di collaudo e libretto d'uso e manutenzione

La pinza per casseri e cravatte permette la presa e il sollevamento degli stessi, attraverso delle staffe di presa e il corretto posizionamento di queste tramite i riscontri di centraggio e posizionamento.



CASSERI

PINZA CRAVATTE E CASSERI



Pinza per cravatte



Pinza per casseri

CARATTERISTICHE

La pinza per casseri è dotata di leva a vite per la chiusura manuale delle staffe per la presa e il sollevamento del cassero. Con la rotazione manuale delle due manovelle si agisce su una vite con filetto destro e sinistro, ottenendo la chiusura o l'apertura delle staffe.

La pinza per entrambe le funzioni è dotata di riscontri di centraggio e appoggio.

La pinza, per la parte inerente alle cravatte, è dotata di staffe di presa che consentono di fissare la cravatta tramite l'azione sulla leva centrale, con sgancio e riaggancio manuali.

CODICE ART.	PORTATA	APERTURA ← →
PZ180CC1V	TON.6 / TON.18	mm. 1250
PZ180CC2V	TON.9 / TON.18	mm. 1650

- Pinza combo per presa casseri e cravatte
- Manovella per chiusura e apertura staffe
- Staffe centraggio e appoggio per presa corretta
- Riscontri di centraggio per corretto posizionamento pinza



Tutte le attrezzature sono fornite di certificazione CE, verbale di collaudo e libretto d'uso e manutenzione

CASSERI E CRAVATTE combo

La pinza per casseri e cravatte combo permette di operare con due diverse misure, mm. 1250 e mm. 1650.

CASSERI

DATI

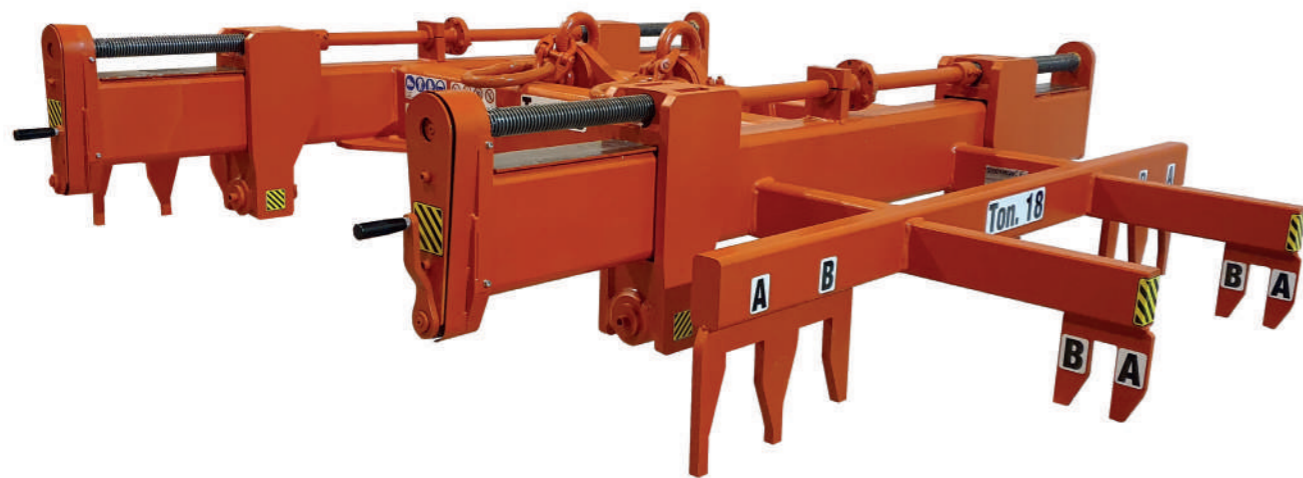

PINZA COMBO CASSERI

CARATTERISTICHE

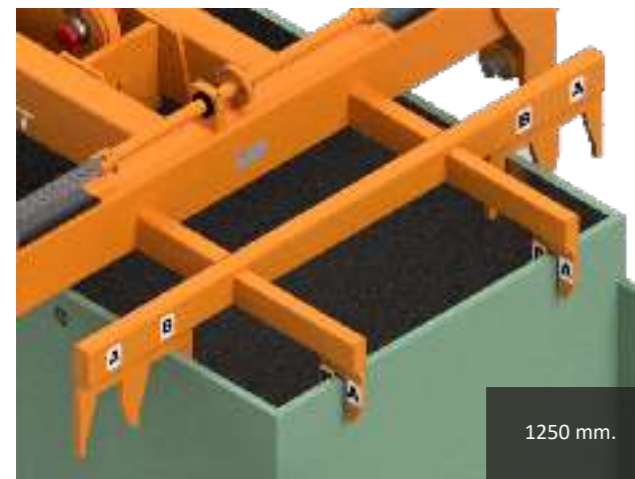

1250 mm.

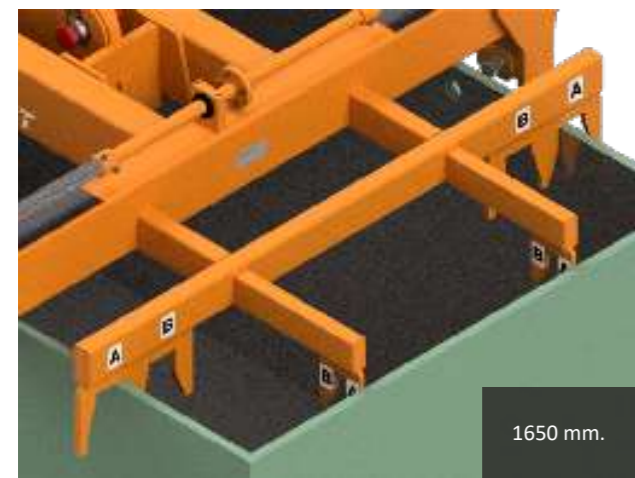

1650 mm.

La pinza per casseri è dotata di leva a vite per la chiusura manuale delle staffe per la presa e il sollevamento del cassero. Con la rotazione manuale delle due manovelle si agisce su una vite con filetto destro e sinistro, ottenendo la chiusura o l'apertura delle staffe. Tali perni vanno ad inserirsi nelle sedi preposte sul cassero o la cravatta permettendo la presa e il sollevamento del carico. Il centraggio per il formato 1650 si ottiene sui riferimenti marcati A mentre il centraggio per il formato 1250 sui riferimenti marcati B. Con la pinza centrata sul cassero i quattro perni di presa sono allineati ai fori predisposti per il sollevamento.

CODICE ART.	PORTATA	APERTURA
PB12CK26	TON. 18	mm. 1250 - mm. 1650

Pinza che permette di operare con entrambe le misure per il sollevamento di casseri per blocchi e le relative cravatte

- Pinza combo presa casseri e cravatte
- Chiusura manuale a vite
- Perni di presa e sollevamento
- Staffe centraggio e appoggio per presa corretta
- Possibilità di modulare l'apertura di presa



Tutte le attrezzature sono fornite di certificazione CE, verbale di collaudo e libretto d'uso e manutenzione

DATI PER OFFERTA

DATI UTILI PER UNA RICHIESTA D'OFFERTA

PER POTERVI FORMULARE UN'OFFERTA IN MODO RAPIDO ED ESAUSTIVO NECESSITIAMO DI:

- **VOSTRI DATI ANAGRAFICI COMPLETI:** -----
- **DESCRIZIONE DEL CARICO DA SOLLEVARE:** -----
 - Tipologia del carico e geometrie -----
 - Dimensioni minime, massime e variazioni -----
 - Peso ed eventuali variabilità -----
 - Particolarità e criticità -----
 - Punti d'aggancio e/o di presa -----

Disegni o fotografie del carico permettono di sviluppare una soluzione più appropriata

- **DESCRIZIONE DEL MEZZO SOLLEVANTE:** -----
 - Tipologie dei mezzi utilizzati per il sollevamento -----
 - Altezza minima e massima raggiungibili -----
 - Portata massima -----
 - Configurazioni e potenziali problematiche -----
 - Tipi di presa o d'aggancio -----
- **AMBIENTE DI LAVORO:** -----
 - Temperature, caratteristiche ambientali, vincoli e altre limitazioni d'utilizzo -----
- **OPERAZIONI DA COMPIERE:** -----
 - Lavorazioni in sospensione -----
 - Rotazione o manipolazione del carico -----
 - Posizionamento del carico in luoghi particolari -----
 - Carichi vincolati o altro -----

Se l'operazione da svolgere è complessa aiuta fornire fotografie o filmati esplicativi

- **TIPOLOGIA DELL'ATTREZZATURA RICHIESTA:** -----
Nel caso utilizzate attrezzature autocostruite, o non più a norma, sono utili fotografie o disegni quotati.

SCRIVICI: commerciale@progelift.com - tecnico@progelift.com

Progelift S.r.l.

Strada della Ferriera, 8- 37135 Verona
 www.progelift.com Tel. 045 8766500



PROGELIFT

Progelifit S.r.l.
Strada della Ferriera, 8 - 37135 Verona
www.progelifit.com - www.essoll.it
Tel. 045 8766500
commerciale@progelifit.com - tecnico@progelifit.com